

TAKE SEVEN

more funky 7-club-patterns

mehr coole 7-Keulen-Muster

→ S. 50

Jon Skjerning-Rasmussen,
Copenhagen
joyful@juggler.net

This is the second article in a series of (at least three) articles on wild 7-club passing. All the patterns are ambidextrous so if you are not used to passing 7 clubs using both hands I advise you to learn some of the patterns described in the last issue of *Kaskade* (65), where I went into “7-club three count”, different versions of “pass, pass, selfs”, a few “bookends” (or ppsps) and a couple of 3-person feeds based on some of the patterns.

This time the focus is on one of the branches of wild 7-club patterns we didn't get a chance to look into last time, namely “Countdowns”. And there is also a “bonus pattern” that doesn't seem to be closely related to the other patterns, but that just makes it even more interesting.

Countdowns

This is a branch of passing that has existed for a while in 6-club passing, but hasn't (as far as I'm concerned) been introduced into the vast world of 7-club passing. But fear not! Here it comes. There is at least one Really Nice Pattern in this category – invented by Trevor Lewis and me here in my back yard in Copenhagen – hence the name.

Copenhagen Countdown

This pattern is a countdown from 3 (that is, one round of three-count, then a two-

count, a one-count, a two-count and then all over again). As you can see, the name “countdown” is actually not really appropriate as there is as much counting up as there is down, but what the heck. The countdown from 3 is the shortest of the patterns worth denoting with the dubious term (a countdown from 2 would be a pps). It actually only has 8 throws before it repeats itself, which makes it one-sided (as 8 is an even number). The entire throwing sequence is then psspspps. Some people (myself included) find it easier to remember the entire sequence rather than counting down (and up). I normally think of it as one round of a three-count (that is “pssp”) followed immediately by the reverse (that is “spps”). To do this pattern warm up by doing it with 6 clubs. When that feels comfortable pick up that extra club and proceed to the Copenhagen Countdown. In this pattern “Juggler 1” (let this be the best of you if you are not at the same level – the reason for this will become clear in a moment) starts with two clubs in each hand throwing the countdown sequence like in the 6-club version but making his passes crossing floaty doubles. If “Juggler 1” (J1) starts from the left hand it will be easier for “Juggler 2” (J2), (so J1 actually does the left-handed¹ version of the countdown, while J2 does it right-handed. You could practise the left-handed version with 6 clubs first if you are sure this won't mess up your partner's head even more as he will then have to learn it

left-handed.)

J2 has two clubs in his right and one in his left and does exactly what he was doing in the 6-club version (starting right-handed), only his passes are (straight) floaty doubles (this will be fairly easy if you have the 6-club version solid). J2 starts one and a half beats after J1, so the timing of the start is exactly like in a 7-club three-count, (for more info on the 7-club three-count see *Kaskade* 65).

But wait! There is more! Because to get this to work, J1 gets two “zips” (aka “handcrosses” or “1s” in normal siteswap) instead of two selfs. The zips are represented in the diagram by the back pointing arrows. So her entire throwing sequence is pzpsppz (Note: The first zip in the first round should be thrown as a normal self, meaning that the first actual zip is throw number 8). This might all sound very complicated but it is a lot easier than it sounds, as the zips come natural (if you are used to doing zips, that is). It might also be helpful to know that the two zips are both from right to left so J1's right hand will be doing no normal selfs (except for its very first throw) so her right hand will be starting with a self and then doing pass, pass, zip, zip, pass, pass, zip, etc. (Fig. 10)

In case anyone is interested, the (four-handed) site swap for the Copenhagen Countdown is 9629669669969929. J1 does 92696992 and J2 starts one and a half beats later and does 96696996 (Note: For a brief

explanation of four-handed siteswap, see Footnote 2 in the article in *Kaskade* 65).

OK, enough explanations. Enjoy and remember that *this pattern is not so difficult* – so if you are an ambidextrous 7-club passer and this seems impossible you are probably doing something wrong. If, however, this beauty seems easy – try the way more challenging versions of the “Oslo Countdown”, or get another mad passer and try one of the versions of the JaSoN's Countdown which is a pattern where the feedees do the easy end of the Copenhagen Countdown. If, on the other hand, you don't feel quite up for that but still want to do some more “funky 7-club passing”, then go directly to the “Bonus Pattern” at the end of the article.

Oslo Countdown

This one is a real bastard as the sequence is 15 beats long (from each side, that is), and furthermore because of collision danger. If you are planning on just a little bit of success with this pattern do yourself the favour to learn the 6-club version. Just do one round of four-count, one of three-count, one of two-count, a one-count, a two count, a three-count, and then all over again, starting with the other hand. The throwing sequence is psspspspspspsps. The original version of the Oslo Countdown is a synchronous pattern where both jugglers do straight (!) passes – either on triples or doubles (mathematically it is supposed to be triples, but doubles may – or may not – be easier to control). It was courageously invented and attempted last summer with Magnus in the centre of Oslo. Especially around the one-count the pattern gets a bit weird for J1 as the sequence goes (starting from throw

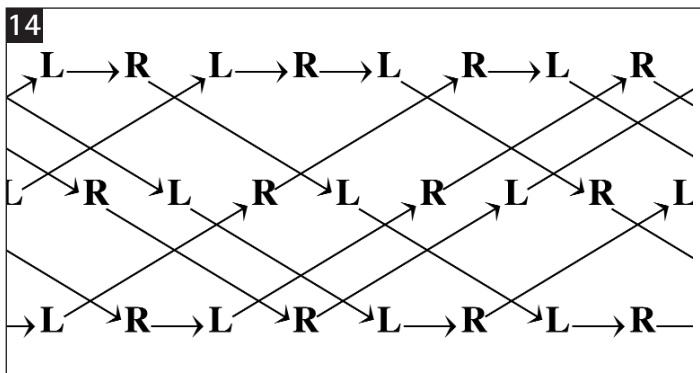
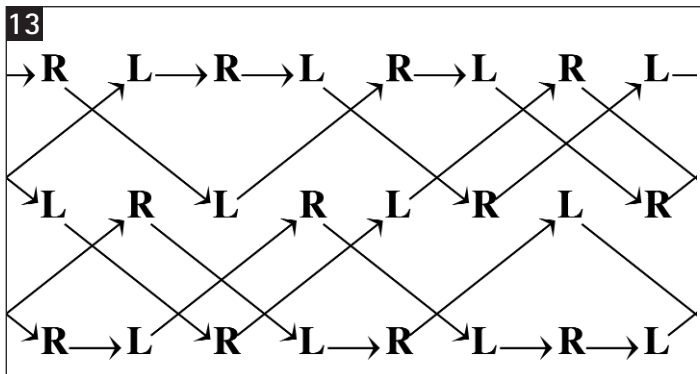
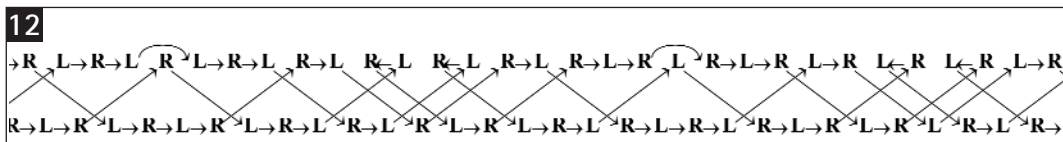
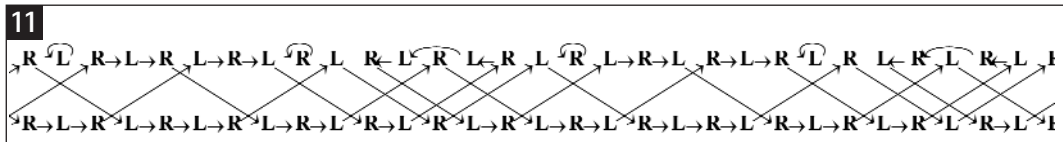
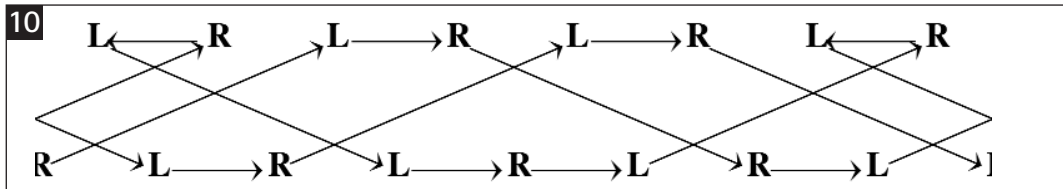

number 8) ... pass, hold, pass, pass, zip, pass, empty hand, zip, pass, hold ... Anyway – here it is. Good luck. J1 starts with 4 clubs. (Fig. 11)

If you can't get it to work, don't worry – I have only managed to do three quarters of it so far, but since that is counting down, up and down again it means that it is by no means impossible. When we tried it in doubles we found that making the four-count *very* fast (try to do a 7-club four-count in doubles instead

of triples to warm up). The one-count, on the other hand, should be nice and sloooooow. Once you have tried your luck with this one you can try a version that is (possibly) a bit easier. (I say "possibly" because I have actually never done this one as the only decent passing partner here in Copenhagen is JoePass!) There is an asynchronous version that might be a bit easier, as all the passes are floaty doubles (definitely doubles!), and as it contains no holds or empty hands. However there is a self double, but hey – if you have gotten this far that shouldn't be a problem. J1 starts with 4 clubs, and J2 starts one and a half beats later. (Fig. 12)

The monster siteswap for that one would be
 96696686966966966996929
962966
 where each juggler juggles the following:
 1: 9668 966 96 9 92 926
 2: 9666 966 96 9 96 966
 (The underlined sequence is a

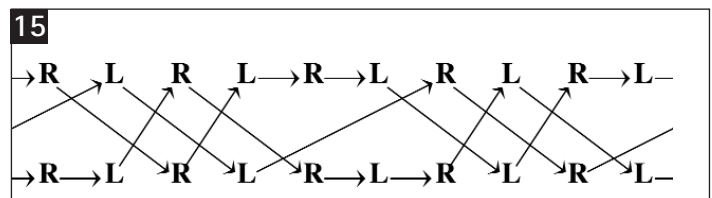

Das aktuelle Programm ist da! Und ab jetzt auch im Internet!

tut tut
 SCHULE FÜR TANZ,
 CLOWN & THEATER

Kornstr. 31 • D-30167 Hannover
 Tel: 0511 / 32 06 80 • Fax: 32 06 81
 www.tut-hannover.de

Workshops mit intern. Gastdozenten, z.B.:
 • Moshe Cohen • Franki Anderson
 • Robert Harvey • Pierre Byland • u.v.a.

Ausbildung Clown, Komik & Theater · jetzt bewerben!
 • staatl. anerkannt • BAFÖG-berechtigt • Vollzeit und berufsbegleitend

mirror image of the Copenhagen Countdown!).

OK enough of these weirdies – there are still loads of possibilities of coming up with other countdowns. I know that Tarim has come up with a few – but in his versions J2 doesn't juggle anything like a countdown – therefore I have left them out. Let's just finish off the countdown section with a pattern for three people. Presenting: "JaSoN's Countdown Feed" (little fanfare in the reader's mind).

JaSoN's Countdown Feed

This pattern I invented in Rotterdam last year with Simon and Nick, but unfortunately they live in Germany and England, so I haven't had the chance to get it really solid. The pattern has both an 11-club version and a 12-club version (I don't remember which one we did in Rotterdam – but we had it working for a while so there were probably only 11 pieces of plastic in the air).

Anyway, warm up by juggling it with 9 clubs. "Feedee 1" (F1) does pssp-spps while "Feedee 2" (F2) starts four beats later thus doing spps-pssp (don't get confused by the hyphen – it doesn't mean

anything, it's for the people that choose to think of the countdown from 3 as a pssp followed by the reverse: spps). The feeder (FF) does ultimates starting with two inside passes then going into the sequence which is four outside passes, four inside passes, etc. This is a nice pattern and can be extended to the n-feed, the w-feed etc. In these cases only the two jugglers on the end do the countdown – all the others are feeding. Well, back to The Real Stuff.

To do the 11-club version, have the two feedees do the easy end of the Copenhagen Countdown (that is straight double passes and no zips). F1 starts with 4 clubs and does pssp-spps. F2 has 3 clubs and starts at the same time as F1 doing spps-pssp. Both start with the right hand. FF starts at the same time as the feedees but from the left hand and he does ultimates. He does one inside pass before going into the real sequence which is four outside passes (starting from the right) followed by four inside passes (also starting right, of course). All the passes are normal (not floaty) straight doubles as this pattern is synchronous. (Fig. 13)

FF is the centre line, F1 is the top line, and F2 is the bottom line. If you don't understand the difference between inside and outside passes, imagine that you are walking along the middle line of the causal diagram passing in the direction of the arrow (with the appropriate hand) each time you walk over one of the letters.

12-Club JaSoN's Countdown feed

In the 12-club version all the passes are floaty doubles and F2 (this time equipped with 4 clubs) starts with a left-hand pass half a beat before the feeder and a whole beat before F1. FF and F1 both start with the right hand. F2 starts one throw earlier in the throwing sequence, thus doing pppps before going into the Copenhagen Countdown sequence. To get this to work FF will be crossing and the feedees doing straight passes (as in the diagram), but it can also be done with FF going straight, and the feedees doing crossing passes. Have fun! (Fig. 14)

A Bonus Pattern

This last pattern has got its own chapter, not because it is better than the others, but

simply because it doesn't seem to be related to any of the other patterns described here. It is a pppss and it is not too hard to juggle, but lots of fun. J1 starts with 4 clubs and throws three crossing double passes (not floaty) followed by two normal selfs. J2 starts at the same time as J1 and throws a self before starting the pppss sequence which goes: straight single pass, straight single pass, straight triple pass, self, self. As this pattern has an odd length cycle it takes 10 beats before it repeats. This pattern is a real jewel. Groove on this. (Fig. 15)

OK, enough of this – next time it is popcorn time – "groovy baby".

Footnote

1. The terms "left-handed" and "right-handed" are not totally appropriate in this context as the pattern has two right passes and two left passes, no matter what hand you start from. However, the pattern is still one-sided since it repeats every eight beats, and it actually feels a bit different doing the "left-handed" version.

Links

...were difficult to find this time. It looks as if people do not write too much about this subject.

Isaac's pages on the web (note

Soluciones Artísticas Elefante Blanco

La Tienda de Circo

Henrys • Unicycle • Mr. Babache
Fyrefli • Aero-Tech • Active People

www.elelefanteblanco.co



Artistas interesados en trabajar en España en festivales de calle, salas, etc. enviadnos curriculum, video, fotos... a esta dirección:

To all artists interested in working in Spain in street theatre festivals, on stage, etc., send us your C.V., video, photos... to this address:

CASTILLEJOS, 21 - 28039 MADRID
TEL. 34 (9) 1 450 30 26 - FAX 34 (9) 1 31190 72

INFANTAS, 5
28004 MADRID
TEL 34 (9) 1 531 33
50

PAMPLONA, 57
28039 MADRID
TEL 34 (9) 1 311 79
40

PARE RODES, 54-56
08042 BARCELONA
TEL 34 (9) 3 350 47
90

ANCHIETA, 62
38201 LA LAGUNA-
TENERIFE
TEL 34 (9) 22 31 42

that they have moved):

<http://www.juggler.net/orr/>

Tarim's posting about four-handed siteswap:

<http://www.juggling.org/bin/mfs/JJS/rj/1994/03/30-193700?12#mfs>

The workshop archive, and all the patterns from this article:

<http://www.koelvention.de/animation/>

Dave Brubeck:

Take Five (ok, it's midi, but you may get an impression of the song):

<http://www.apassion4jazz.net/binary/five.mid>

If you have comments or suggestions, drop a note to Jon Skjerning-Rasmussen: joyful@juggler.net

Do you have any ideas for future articles in this workshop series? Do you want to write one? Then please e-mail Wolfgang Westerber on: westwolf@netcologne.de

Jon Skjerning-Rasmussen,
Copenhagen
joyful@juggler.net

Dies ist der zweite Teil einer Serie von (mindestens drei) Artikeln über abgefahrenes 7-Keulen Passing. Alle Muster sind beidhändig; wenn du also nicht gewöhnt bist, 7 Keulen aus beiden Händen zu passen, rate ich dir, zuerst einige der Muster aus der letzten Ausgabe der **Kaskade** (65) zu lernen, wo ich „7-Keulen 3-count“, verschiedene Versionen von „pass, pass, self“, einige „Bookends“ (oder pps) und ein paar 3-Personen Feeds auf Basis dieser Muster beschrieben habe.

Diesmal liegt der Schwerpunkt auf einem Bereich der abgefahrenen 7-Keulen Muster, die letztes Mal nicht behandelt werden konnten, die „Countdowns“. Außerdem gibt es ein „Bonusmuster“, das mit den anderen Mustern nicht verwandt scheint, aber das macht es um so interessanter.

Countdowns

Diese Art des Passing existiert schon eine Weile im 6-Keulen Passing, aber wurde (soweit ich weiß) noch nicht in die weite Welt des 7-Keulen Passing eingeführt. Aber keine Bange! Hier ist es. Es gibt mindestens ein richtig tolles Muster dieser Kategorie – das von Trevor Lewis und mir hier in meinem Hinterhof in Kopenhagen erfunden wurde – daher auch der Name.

Copenhagen Countdown

Dieses Muster ist ein Countdown von 3 (d.h. eine Runde 3-count, dann eine Runde 2-count, eine Runde 1-count, eine Runde 2-count und das Ganze von vorne). Wie du siehst, ist der Name „Countdown“ nicht ganz stimmig, da genauso viel „up“ wie „down“ gezählt wird, aber was soll's. Der Countdown von 3 ist das kürzeste Muster, das es Wert ist, mit diesem zweifelhaften Begriff benannt zu werden (ein Countdown von 2 wäre ein pps). Er hat eigentlich nur 8 Würfe, bevor er sich wiederholt, was ihn einseitig macht (da 8 eine gerade Zahl ist). Der gesamte Wurfablauf ist psspspps. Manche (mich eingeschlossen) finden es leichter, die gesamte Sequenz auswendig zu lernen, statt runter (und hoch) zu zählen. Ich denke ihn als eine Runde 3-count (d.h. „pssp“) gefolgt vom Gegenteil (d.h. „spps“). Bereite dich auf dieses Muster vor, indem du es mit 6 Keulen spielst. Wenn das gut klappt, nimm eine weitere Keule und spiele den Copenhagen Countdown.

In diesem Muster beginnt „Jongleur 1“ (wenn ihr nicht gleich gut seid, sollte das der bessere sein – warum siehst du gleich) mit zwei Keulen in jeder Hand und wirft den Countdown wie in der 6-Keulenversion, lässt die Pässe aber in „floaty“ (schwebenden) Doubles herüberfliegen. Wenn „Jongleur 1“ (J1) mit

links beginnt wird es für „Jongleur 2“ (J2) leichter. (J1 spielt also eigentlich die linkshändige¹ Version des Countdown, J2 die rechtshändige. Du könntest die linkshändige Version mit 6 Keulen zuerst üben, wenn du sicher bist, dass sich der Kopf deines Partners nicht noch mehr dreht, weil er dann die linkshändige Version lernen muss.) J2 hat 2 Keulen in der rechten Hand und eine in der linken und macht genau das, was er auch in der 6-Keulen Version gemacht hat (beginnt mit rechts), nur sind seine Pässe (gerade) floaty Doubles (das ist recht einfach, wenn die 6-Keulen Version gut klappt). J2 beginnt anderthalb Schläge nach J1, das Timing des Anfangs ist genau wie in einem 7-Keulen 3-count (Infos dazu in **Kaskade** 65).

Aber halt! Da gibt's noch was! Damit das funktioniert, bekommt J1 zwei „Zips“ (d.h. „handacrosses“ oder „1er“ im normalen siteswap) statt zwei Selfs. Die Zips sind im Diagramm durch die rückwärts gerichteten Pfeile angezeigt. So ist die gesamte Wurfsequenz pzspsppz (Beachte: Der erste Zip in der ersten Runde sollte als normaler Self geworfen sein, so dass der erste eigentliche Zip-Wurf Nummer 8 ist). Das ist einfacher als es klingt, da der Zip ganz natürlich kommt (d.h. wenn du daran gewöhnt bist, Zips zu machen). Es hilft zu wissen, dass beide Zips von rechts nach links gehen, so dass J1's rechte Hand normale Selfs wirft (außer beim aller ersten Wurf), so beginnt die rechte Hand mit einem Self und wirft dann pass, pass, zip, zip, pass, pass, zip, usw. (Fig. 10)

Falls es jemanden interessiert, ist der (vierhändige) siteswap für Copenhagen Countdown 9629669669969929. J1 spielt 92696992 und J2 beginnt anderthalb Schläge später und macht 96696996 (Beachte: ei-

ne kurze Erklärung des vierhändigen siteswap findest du in Fußnote 2 in dem Artikel in **Kaskade** 65).

OK, genug erklärt. Viel Spaß und denke daran, dass *dieses Muster nicht schwer ist* – wenn du also ein beidhändiger 7-Keulen-Passer bist und das Muster unmöglich erscheint, machst du wahrscheinlich etwas falsch. Wenn diese Schönheit einfach scheint – versuche die sehr viel herausfordernde Version des „Oslo Countdown“, oder suche dir einen weiteren verrückten Passer und versuche eine der Versionen des JaSoN's Countdown, bei dem die Feedes das einfache Ende des Copenhagen Countdown spielen. Wenn dir das zu viel erscheint, du aber noch anderes „coole 7-Keulen Passing“ ausprobieren willst, gehe gleich zu dem „Bonusmuster“ am Ende des Artikels.

Oslo Countdown

Das ist ein richtiger Bastard, weil die Sequenz 15 Schläge (von jeder Seite) lang ist und außerdem die Gefahr von Zusammenstoßen birgt. Wenn du mit diesem Muster auch nur annähernd Erfolg haben willst, tue dir den Gefallen, erst die 6-Keulen-Version zu lernen. Spiele eine Runde 4-count, eine Runde 3-count, eine Runde 2-count, eine Runde 1-count, eine Runde 2-count, eine Runde 3-count und dann von vorne mit der anderen Hand beginnen. Die Wurfsequenz ist psspspspspsps.

Die Originalversion des Oslo Countdown ist ein synchrones Muster, bei dem beide Jongleure gerade (!) passen – entweder dreifach oder doppelt (mathematisch sollten es Triples sein, aber Doubles könnten einfacher zu kontrollieren sein – oder auch nicht). Sie wurde mutiger Weise letzten Sommer mit Magnus in Oslo erfunden und probiert. Besonders um den 1-count

wird es für J1 etwas verwirrend, da die Sequenz (beginnend mit Wurf Nummer 8) so geht: pass, halten, pass, pass, zip, pass, leere Hand, zip, pass, halten. Auf jeden Fall, hier ist es. Viel Glück. J1 beginnt mit 4 Keulen. (Fig. 11)

Wenn es nicht klappt, keine Sorge – ich habe bisher nur dreiviertel davon geschafft, aber da es rauf, runter und wieder rauf gezählt wird, heißt das nicht, es wäre unmöglich. Als wir es mit Doubles versuchten, stellten wir fest, dass der 4-count *sehr* schnell wird (spiele zum Aufwärmen einen 7-Keulen 4-count mit Doubles statt Triples). Der 1-count andererseits sollte schön laangsam sein.

Hast du dein Glück damit probiert, kannst du eine Version versuchen, die (vielleicht) etwas einfacher ist. (Ich sage „vielleicht“ – ich habe es nie gespielt, weil der einzig vernünftige Passingpartner hier in Kopenhagen JoePass! ist.) Es gibt eine asynchrone Version, die einfacher sein kann, da alle Pässe floaty Doubles sind (ganz bestimmt Doubles!) und keine Haltezeiten oder leeren Hände enthält. Es gibt allerdings einen Double-Self, aber wenn du schon so weit gekommen bist, sollte das kein Problem sein. J1 beginnt mit 4 Keulen, J2 mit einer und einen halben Schlag später. (Fig. 12).

Der Monster-siteswap dafür wäre:

96696686966966966996929
962966

wobei jeder Jongleur das folgende jongliert:

1: 9668 966 96 9 92 926

2: 9666 966 96 9 96 966

(Die unterstrichenen Sequenzen sind ein Spiegelbild des Copenhagen Countdown!) OK, genug dieser Verrücktheiten – es gibt noch viele Möglichkeiten mit anderen Countdowns. Ich weiß, dass Tarim ein paar erfunden hat – aber in seiner Version hat J2s

Jonglage keine Ähnlichkeit mit einem Countdown – deshalb habe ich sie ausgelassen. So beenden wir die Countdowns mit einem Muster für 3 Jongleure. Ich präsentiere: „JaSoN's Countdown Feed“ (eine kleine Fanfare im Hinterkopf mitdenken).

JaSoN's Countdown Feed

Dieses Muster habe ich im letzten Jahr in Rotterdam mit Simon und Nick erfunden, aber leider leben sie in Deutschland und England, und wir hatten keine Chance es richtig zu üben. Das Muster gibt es in einer 11-Keulen und einer 12-Keulen-Version (ich kann mich nicht erinnern, welche wir in Rotterdam spielten – aber es funktionierte eine Weile, also waren wahrscheinlich nur 11 Plastikteile in der Luft).

Also, aufwärmen mit 9 Keulen. „Feedee 1“ (F1) spielt psp-spps während „Feedee 2“ (F2) 4 Schläge später spps-pssp wirft (lass dich von dem Bindestrich nicht verwirren, er bedeutet gar nichts und ist für diejenigen, die sich Countdowns von 3 gerne als pssp gefolgt vom Gegenteil, spps, vorstellen). Der Feeder (FF) wirft Ultimates, beginnt mit zwei Innenpässen, wirft dann 4 Außenpässe, 4 Innenpässe usw. Das ist ein nettes Muster und kann zu einem N-Feed, einem W-Feed usw. erweitert werden. In diesem Fall spielen nur die beiden Jongleure an den Enden einen Countdown – alle anderen feeden. Zurück zum Eigentlichen.

Für die 11-Keulen-Version müssen die beiden Feedees das einfache Ende des Copenhagen Countdown spielen (gerade Double-Pässe und keine Zips). F1 beginnt mit 4 Keulen und wirft pssp-spps. F2 hat 3 Keulen und beginnt gleichzeitig mit F1 spps-pssp. Beide beginnen mit der rechten Hand. FF beginnt gleich-

zeitig mit den Feedees aber aus der linken Hand und wirft ultimates. Er macht einen Innenpass bevor er zur eigentlichen Sequenz kommt, den 4 Außenpässen (zuerst mit rechts) gefolgt von 4 Innenpässen (natürlich ebenfalls zuerst aus rechts). Alle Pässe sind normale (nicht floaty) gerade Doubles, da das Muster synchron ist. (Fig. 13)

FF ist die Mittellinie, F1 die obere und F2 die untere Linie. Wenn du den Unterschied zwischen Innen- und Außenpässen nicht verstehst, stelle dir vor, du spazierst auf der Mittellinie des causal diagram und passt in Richtung der Pfeile (aus der entsprechenden Hand) jedes Mal wenn du über einen Buchstaben steigst.

12-Keulen JaSoN's Countdown Feed

In der 12-Keulen-Version sind alle Pässe floaty Doubles und F2 (diesmal ausgerüstet mit 4 Keulen) beginnt mit einem Pass aus links einen halben Schlag vor dem Feeder und einen ganzen Schlag vor F1. FF und F1 beginnen beide mit der rechten Hand. F2 beginnt einen Wurf früher in der Wurfsequenz, also pspss, bevor er in den Copenhagen Countdown einsteigt. Damit das funktioniert, wird FF überkreuz und die Feedees gerade passen (wie im Diagramm), aber man kann auch FF gerade und die Feedees überkreuz lassen. Viel Spaß! (Fig. 14)

Bonus-Muster

Dieses letzte Muster hat ein eigenes Kapitel, nicht weil es besser wäre als die anderen, sondern einfach weil es nicht mit den hier beschriebenen Mustern verwandt scheint. Es ist ein pppss und nicht zu schwer zu jonglieren, macht aber viel Spaß. J1 beginnt mit 4 Keulen und wirft 3 Double-Pässe überkreuz (nicht floaty)

gefolgt von zwei normalen Selfs. J2 beginnt gleichzeitig und wirft einen Self, bevor er die pppss-Sequenz beginnt, die so aussieht: gerader Single-Pass, gerader Single-Pass, gerader Triple-Pass, Self, Self. Dieses Muster hat einen merkwürdig langen Ablauf und dauert 10 Würfe, bis es sich wiederholt. Das Muster ist ein richtiger Juwel. Genieße es. (Fig. 15)

OK, genug davon – nächstes Mal ist Poppkornzeit – „groovy baby“.

Fußnote

1. Die Begriffe „linkshändig“ und „rechtshändig“ sind in diesem Zusammenhang nicht ganz richtig, da das Muster zwei rechte Pässe und zwei linke beinhaltet, egal mit welcher Hand man beginnt. Aber das Muster ist trotzdem einseitig, weil es sich nach jedem 8. Wurf wiederholt und sich etwas anders anfühlt, wenn man die „linkshändige“ Version spielt.

Links

...waren diesmal schwer zu finden. Scheinbar schreiben nicht viele Leute über dieses Thema.

Isaac's Homepage (achtung, ist umgezogen):

<http://www.juggler.net/orr/>

Tarim's Notizen über vierhändiges siteswap:

<http://www.juggling.org/bin/mfs/J1S/rj/1994/03/30-193700?12#mfs>

Das Workshoparchiv und alle Muster dieses Artikels:

<http://www.koelvention.de/animation/>

Dave Brubeck:

Take Five (ok, es ist nur eine Midi-Datei, aber du bekommst trotzdem einen Eindruck von dem Song): <http://www.apassion4jazz.net/bin/ry/five.mid>

Kommentare und Vorschläge an Jon Skjerner-Rasmussen: joyful@juggler.net

Hast du Ideen für weitere Teile dieses Workshops? Willst du einen Teil schreiben? Bitte schicke eine Mail an Wolfgang Westerboer: westwolf@netcologne.de